

Apo31

Anbau / Surface

51MP25...B

51MP26...B

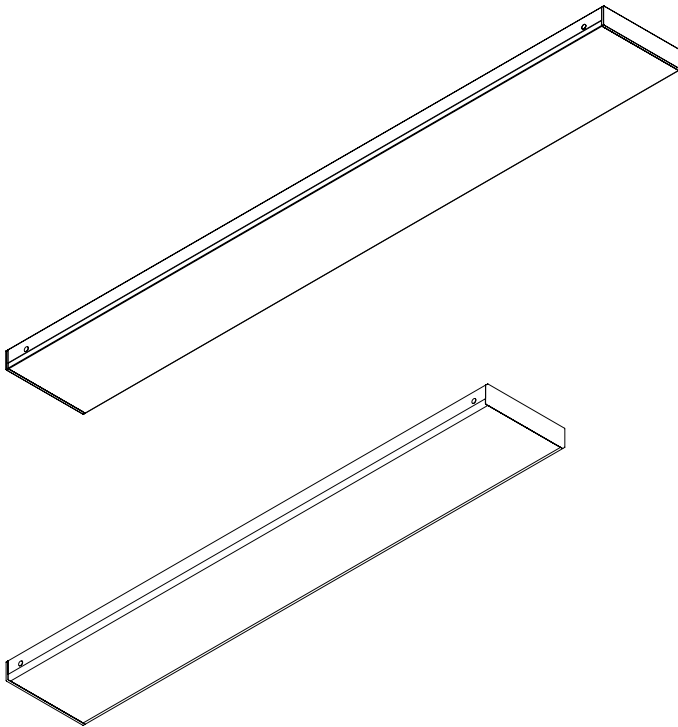

siteco

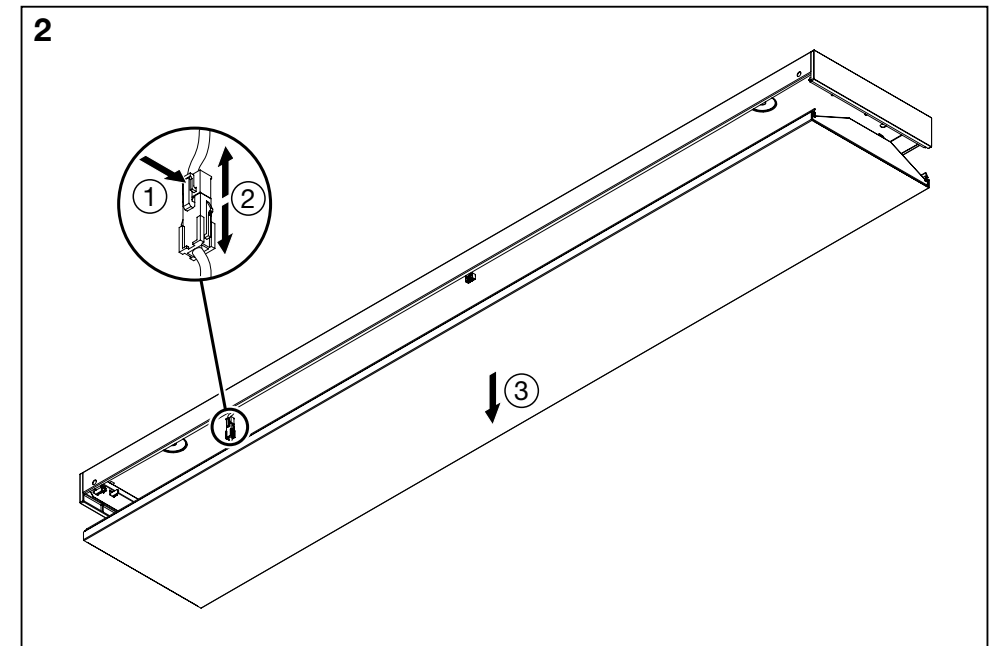
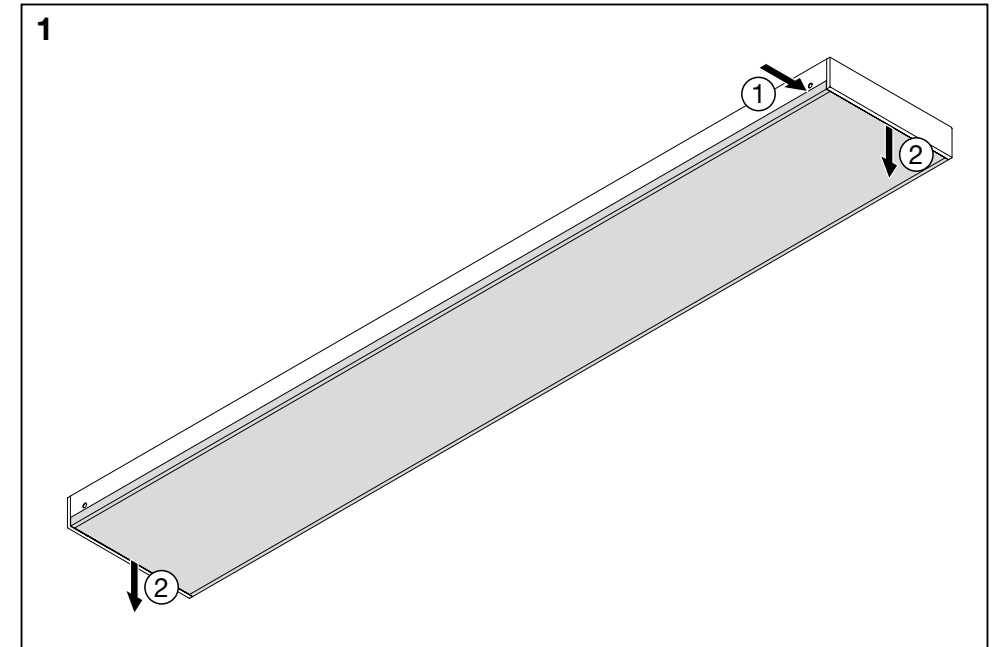
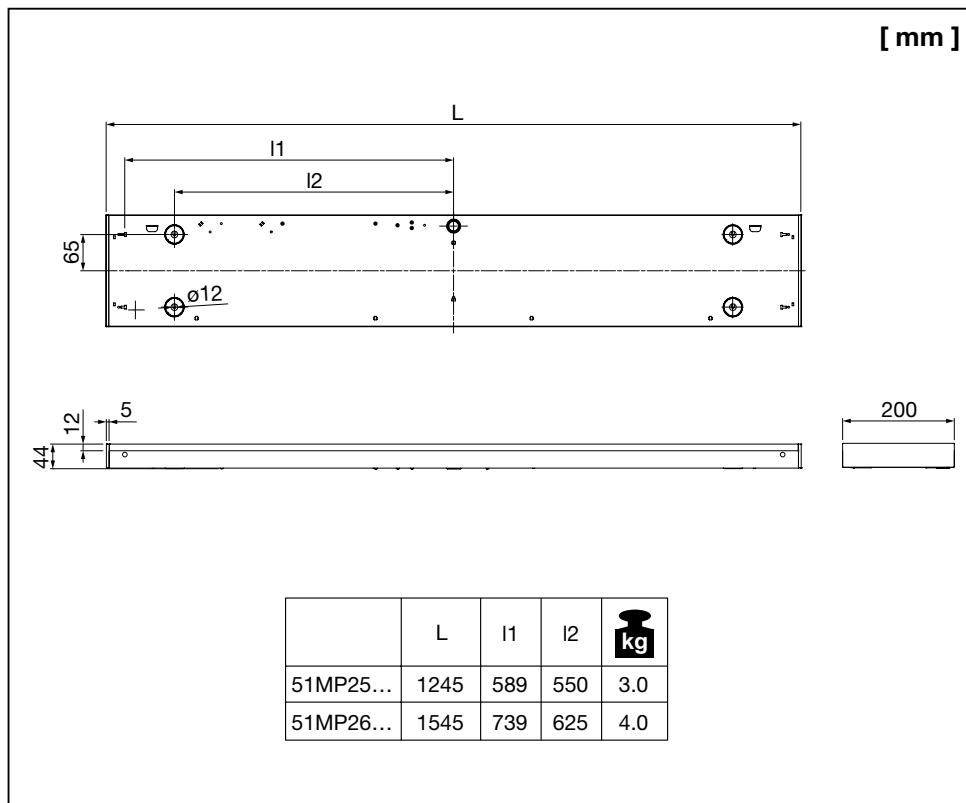
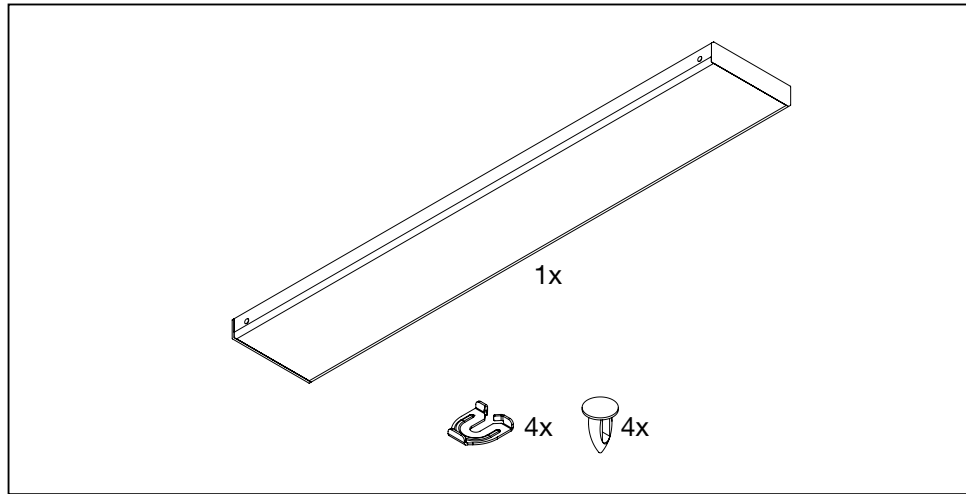

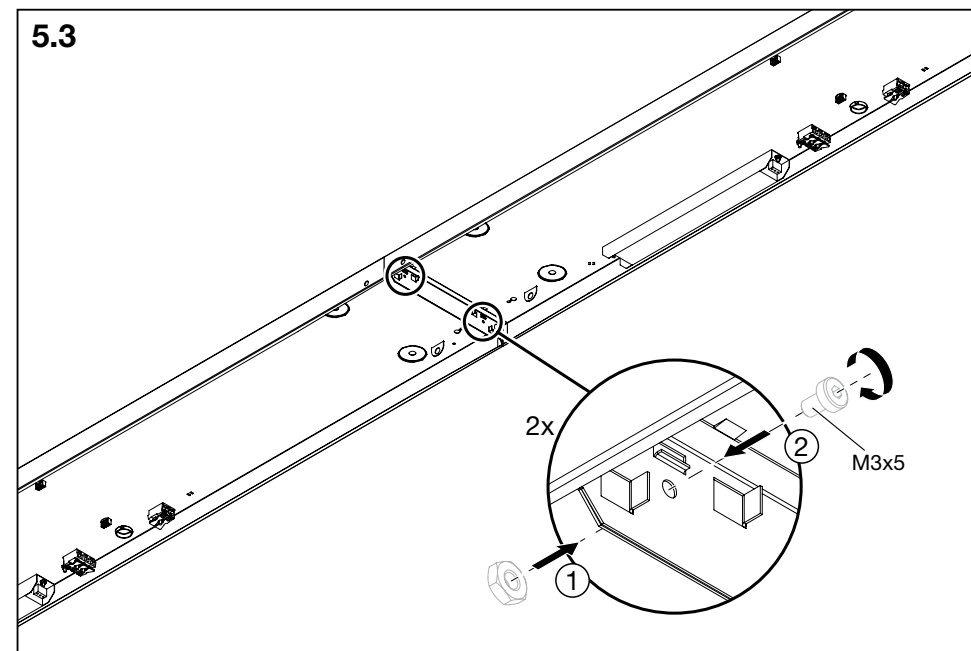
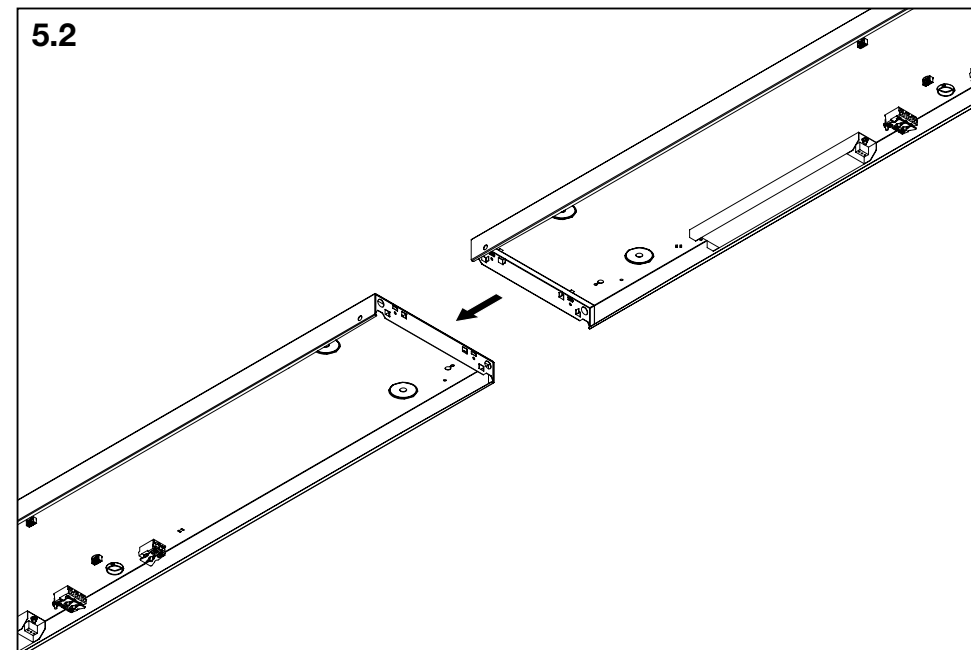
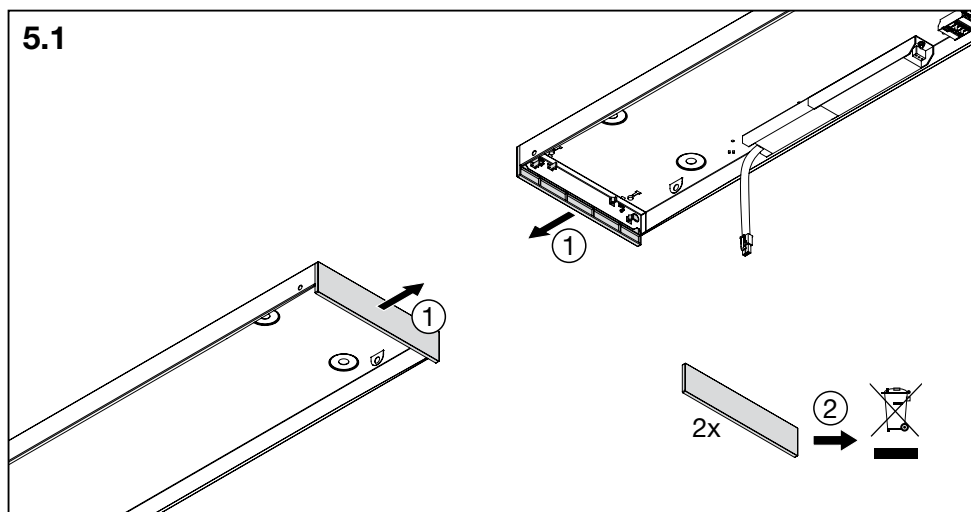
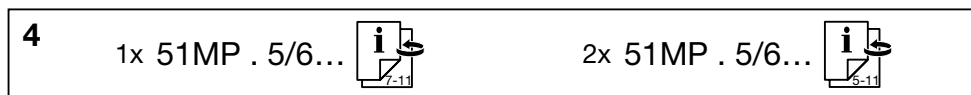
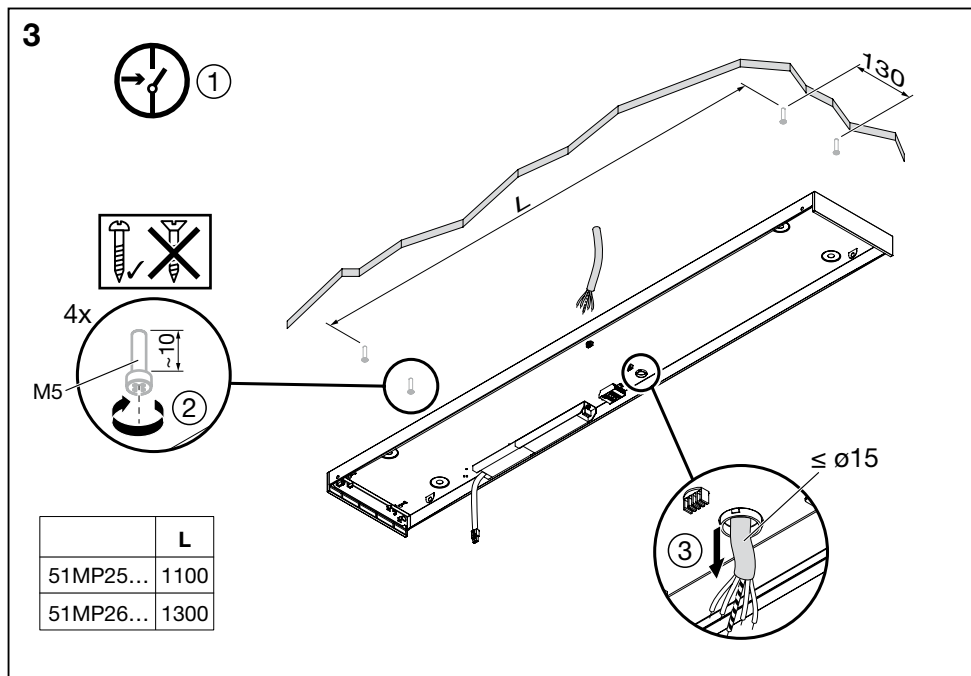

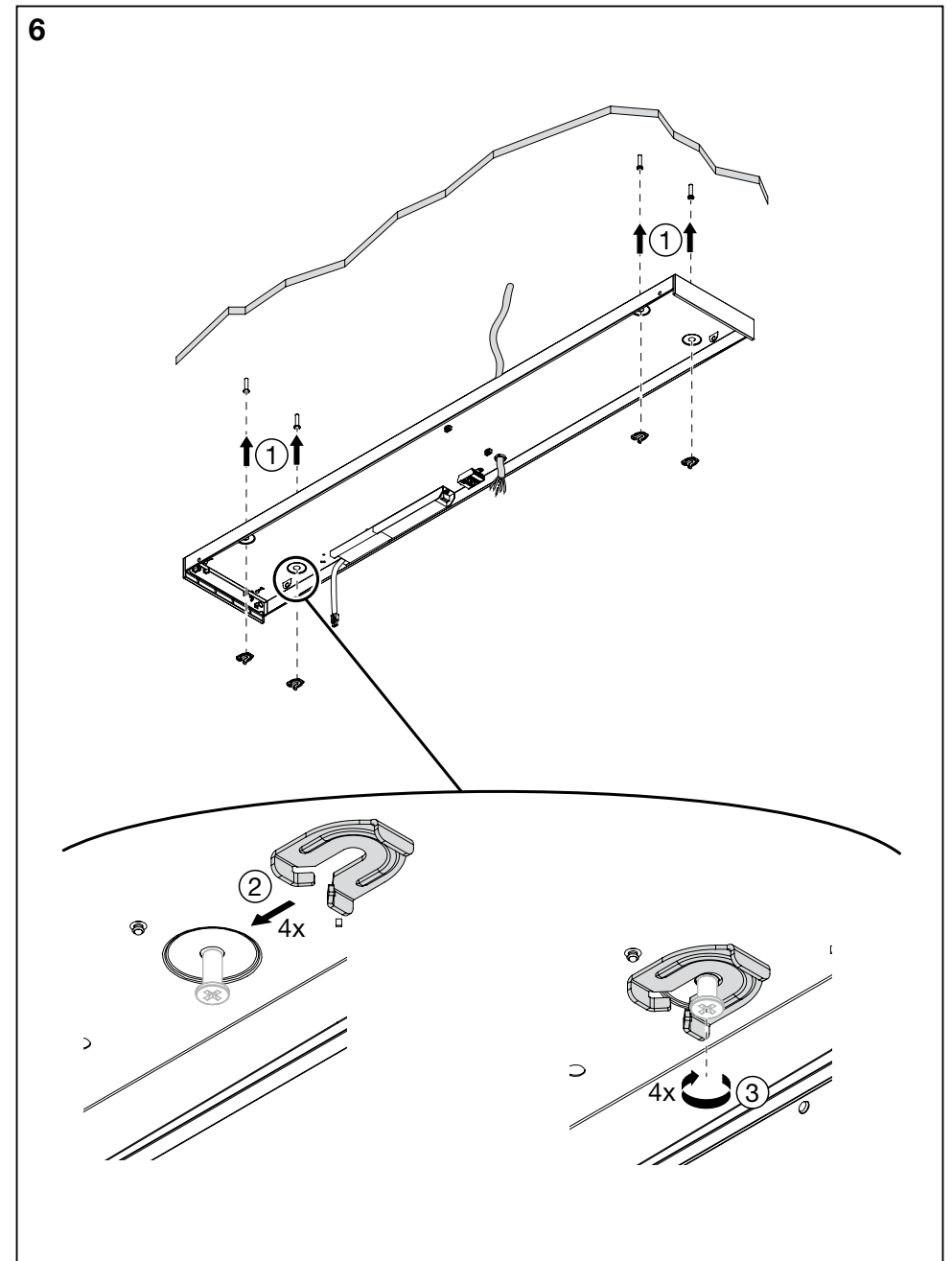
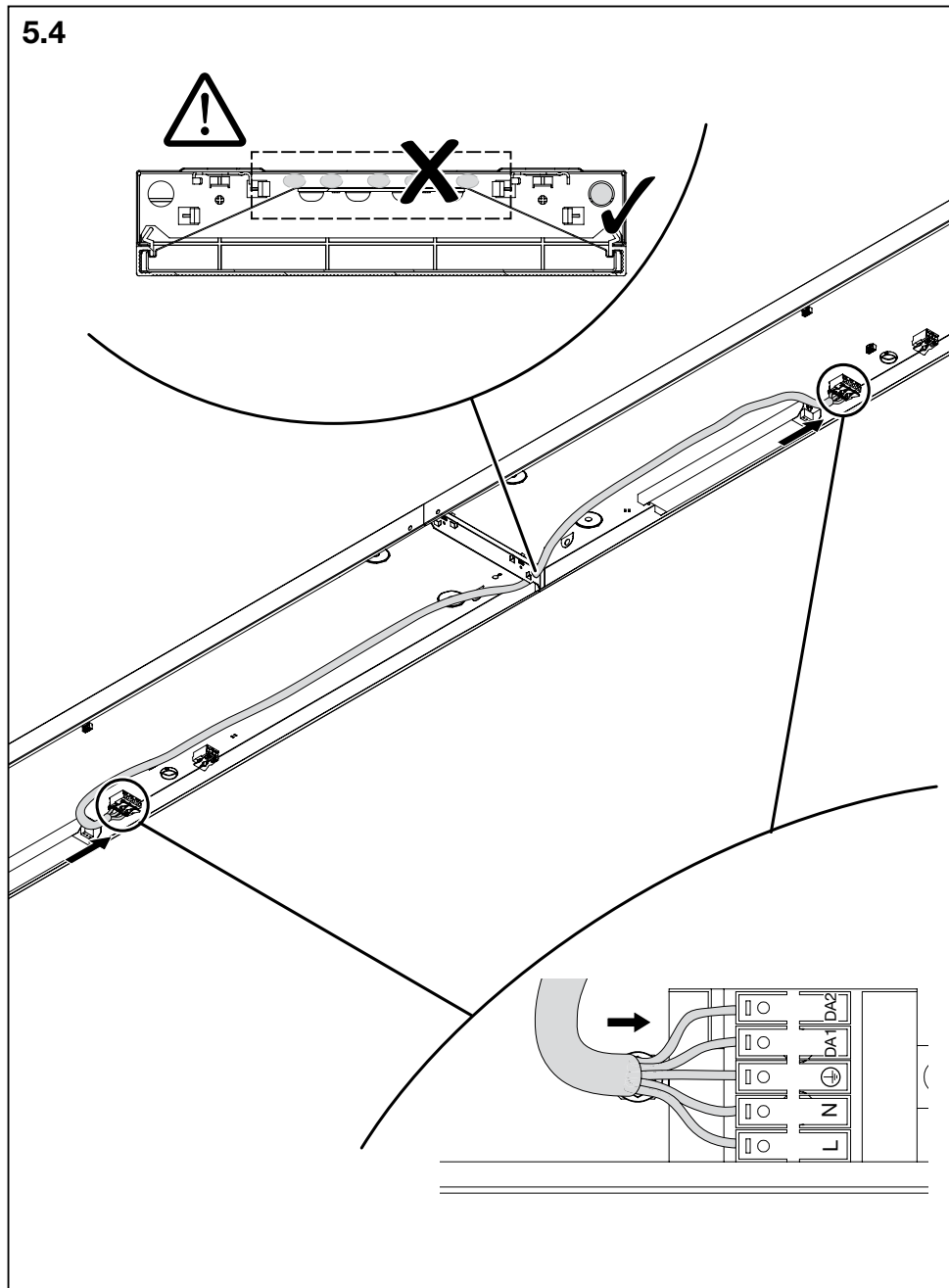

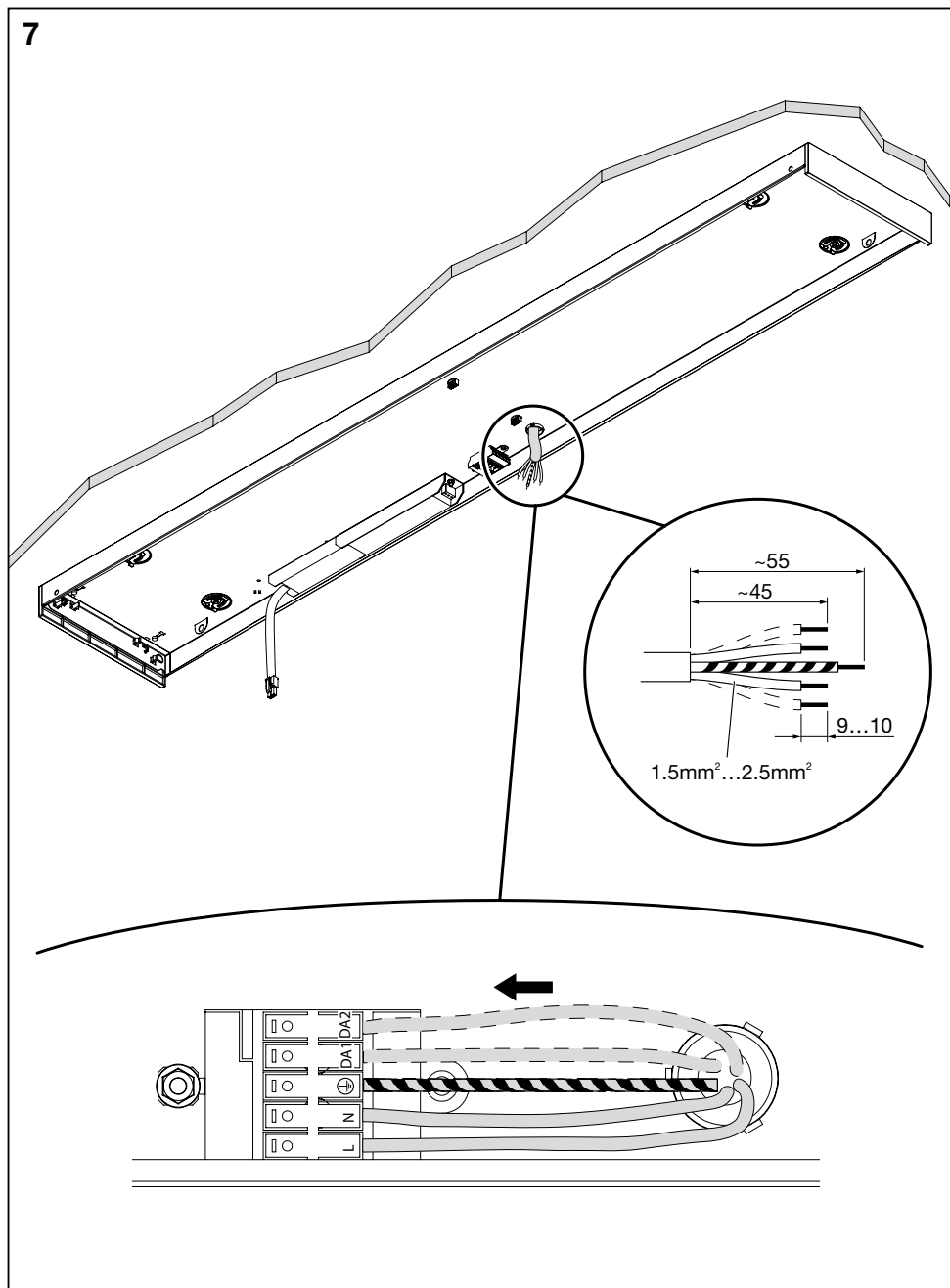

| 51MP26WM2341WB 51MP26WM2341EB | | | | | |
|----------------------------------|------|--------------|------------|-----------------|-----------------|
| pin1 | pin2 | current (mA) | Lumen (lm) | Efficacy (lm/W) | Rated Power (W) |
| off | off | 200 | 4400 | 133 | 33 |
| off | on | 250 | 5500 | 131 | 42 |
| on | off | 300 | 6500 | 130 | 50 |
| on | on | 350 | 7400 | 128 | 58 |

| 51MP26WM2441WB 51MP26WM2441EB | | | | | |
|----------------------------------|------|--------------|------------|-----------------|-----------------|
| pin1 | pin2 | current (mA) | Lumen (lm) | Efficacy (lm/W) | Rated Power (W) |
| off | off | 200 | 4600 | 139 | 33 |
| off | on | 250 | 5800 | 138 | 42 |
| on | off | 300 | 6800 | 136 | 50 |
| on | on | 350 | 7700 | 133 | 58 |

| 51MP25WM2341WB 51MP25WM2341EB | | | | | |
|----------------------------------|------|--------------|------------|-----------------|-----------------|
| pin1 | pin2 | current (mA) | Lumen (lm) | Efficacy (lm/W) | Rated Power (W) |
| off | off | 200 | 2900 | 132 | 23 |
| off | on | 250 | 3600 | 126 | 27 |
| on | off | 300 | 4100 | 124 | 33 |
| on | on | 350 | 4700 | 123 | 38 |

| 51MP25WM2441WB 51MP25WM2441EB | | | | | |
|----------------------------------|------|--------------|------------|-----------------|-----------------|
| pin1 | pin2 | current (mA) | Lumen (lm) | Efficacy (lm/W) | Rated Power (W) |
| off | off | 200 | 3100 | 134 | 23 |
| off | on | 250 | 3800 | 139 | 27 |
| on | off | 300 | 4400 | 133 | 33 |
| on | on | 350 | 5000 | 131 | 38 |

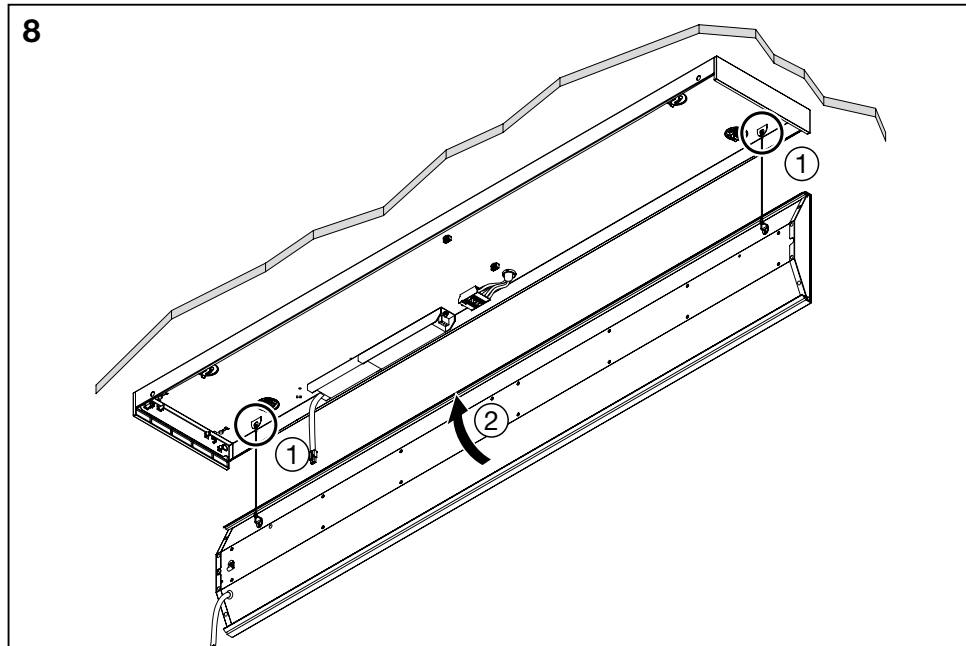
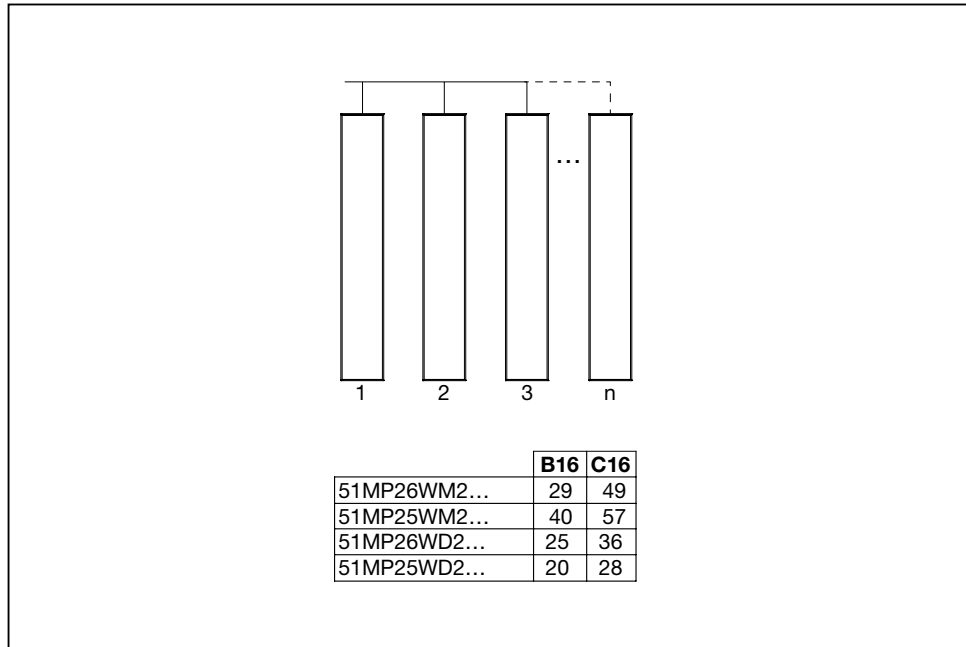

siteco

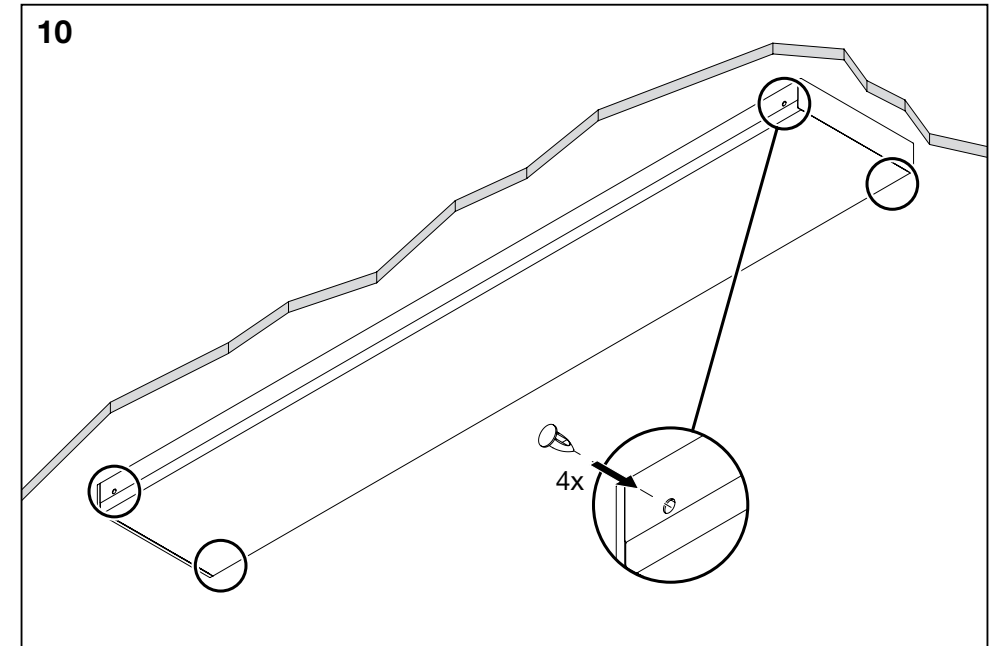
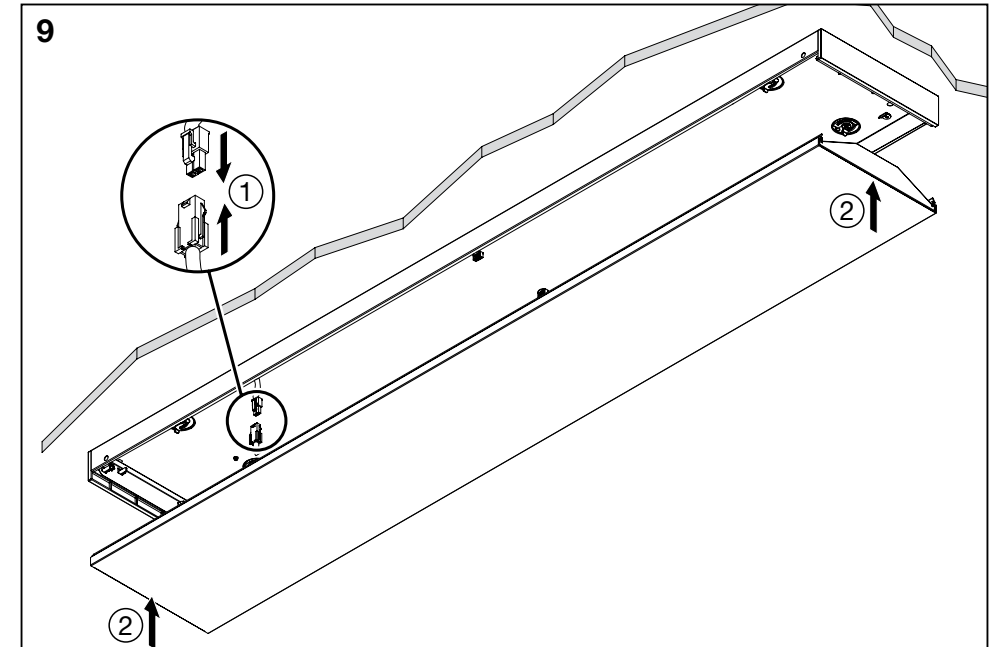

siteco

Die Lichtquelle sowie das Betriebsgerät entsprechen den Anforderungen der Ökodesign-Verordnung (EU) 2019/2020, diese sind gemäß dieser Verordnung austauschbar.

The light source and control gear comply with the requirements of the Ecodesign Regulation (EU) 2019/2020 and are interchangeable in accordance with this regulation.

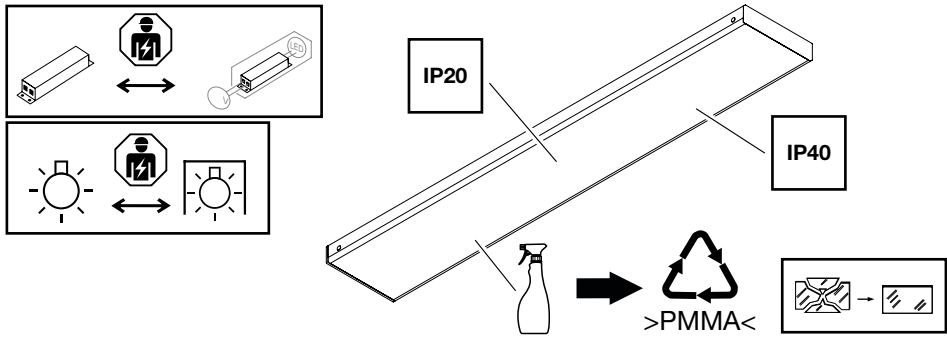

C

Ⓢ Dieses Produkt enthält eine Lichtquelle der Energieeffizienzklasse C.
 Ⓢ This product contains a light source of energy efficiency class C.

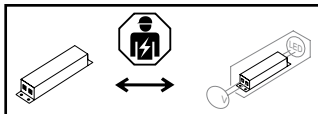
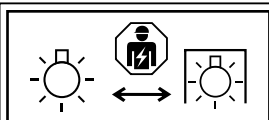

Ⓢ Die in dieser Leuchte enthaltene Lichtquelle und das Betriebsgerät dürfen nur durch den Hersteller, seinem Kundendienst oder einer ähnlich qualifizierten Person ausgewechselt werden. Ⓢ The light source and the controlgear contained in this luminaire shall only be replaced by the manufacturer or their service agent or a skilled qualified person.

Ⓢ La source lumineuse et l'appareil de commande contenus dans ce luminaire ne peuvent être remplacés que par le fabricant, son service après-vente ou une personne qualifiée. Ⓢ La sorgente luminosa e l'alimentatore contenuti in questo apparecchio possono essere sostituiti solo dal costruttore, dal suo centro di assistenza o da personale qualificato. Ⓢ La fuente de luz y el equipo de control contenidos en esta luminaria solo deben ser reemplazados por el fabricante, su servicio técnico o una persona cualificada. Ⓢ A fonte de luz e o equipamento de controlo contidos nesta luminária só podem ser substituídos pelo fabricante, pelo seu serviço autorizado ou por pessoa qualificada. Ⓢ Η πηγή φωτός και το σύστημα ελέγχου που περιέχονται σε αυτό το φωτιστικό μπορούν να αντικατασταθούν μόνο από τον κατασκευαστή, τον εξουσιοδοτημένο τεχνικό του ή από κατάλληλα εκπαιδευμένο άτομο. Ⓢ De lichtbron en het voorschakelapparaat in dit armatuur mogen uitsluitend worden vervangen door de fabrikant, diens servicepartner of een vakbekwaam persoon. Ⓢ Ljuskällan och driftdonet i denna armatur får endast bytas av tillverkaren, dess servicepartner eller en fackkunnig person. Ⓢ Tämän valaisimen valonlähteen ja liitäntälaitteen saa vaihtaa vain valmistaja, sen huolto tai pätevä henkilö. Ⓢ Lyskilden og forkoblingen i denne armaturen skal kun skiftes av produsenten, hans servicepartner eller en kvalifisert person. Ⓢ Lyskilden og forkoblingen i dette armatur må kun udskiftes af producenten, dennes servicepartner eller en kvalificeret person. Ⓢ Svetelný zdroj a předradník v tomto svítidle smí vyměnit pouze výrobce, jeho servis nebo kvalifikovaná osoba. Ⓢ Источник света и пускорегулирующую аппаратуру в данном светильнике могут заменять только производитель, его сервисная служба или квалифицированное лицо. Ⓢ A világítótésben lévő fényforrást és előtétet csak a gyártó, annak szervize vagy képzett személy cserélheti. Ⓢ Źródło światła i zasilacz znajdujące się w tej oprawie mogą być wymieniane wyłącznie przez producenta, jego serwis lub osobę wykwalifikowaną. Ⓢ Svetelný zdroj a predradník v tomto svietidle smie vymeniť len výrobca, jeho servis alebo kvalifikovaná osoba. Ⓢ Svetlobni vir in napajalnik v tej svetilki lahko zamenja le proizvajalec, njegov servis ali usposobljena oseba. Ⓢ Bu armatürdeki ışık kaynağı ve kontrol donanımı yalnızca üretici, yetkili servisi veya yetkin bir kişi tarafından değiştirilebilir. Ⓢ Izvor svetla i upravljački uređaj u ovoj svetiljci smiju zamjenjivati samo proizvođač, njegov servis ili kvalificirana osoba. Ⓢ Sursa de lumină și balastul conținute în acest corp de iluminat pot fi înlocuite doar de producător, de serviciul său autorizat sau de o persoană calificată. Ⓢ Светлинният източник и апаратът в това осветително тяло могат да се подменят само от производителя, неговия сервис или квалифицирано лице. Ⓢ Selles valgustus oleval valgusallikat ja toiteplokki võib vahetada ainult tootja, tema hoolduspartner või kvalifitseeritud isik. Ⓢ Šiame šviestuve esantį šviesos šaltinį ir maitinimo įrenginį gali keisti tik gamintojas, jo servisas arba kvalifikuotas asmuo. Ⓢ Šā gaismekļa gaismas avotu i vadības ierīci drīkst nomainīt tikai ražotājs, viņa serviss vai kvalificēta persona. Ⓢ Izvor svetlosti i upravljački uređaj u ovoj svetiljci smeju da zamene samo proizvođač, njegov servis ili kvalifikovano lice. Ⓢ Джерело світла та пускорегулювальний апарат у цьому світільнику можуть замінювати лише виробник, його сервіс або кваліфікована особа. Ⓢ Осы шамдағы жарық көзін және басқару құрылғысын тек өндіруші, оның сервістік өкілі немесе білікті адам ғана ауыстыра алады.

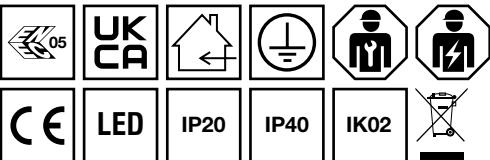

Siteco GmbH
 Georg-Simon-Ohm-Straße 50
 83301 Traunreut, Germany
 mail: technicalsupport@siteco.de
 Phone: +49 8669 / 33-844
www.siteco.com

5MA39-267825_ab
 21.10.2025 / PZ