

Highbay 11/21

midi / maxi - Multilumen

51HN .. MA ... A

51HN .. MB ... A

52HN .. MA ... A

52HN .. MB ... A

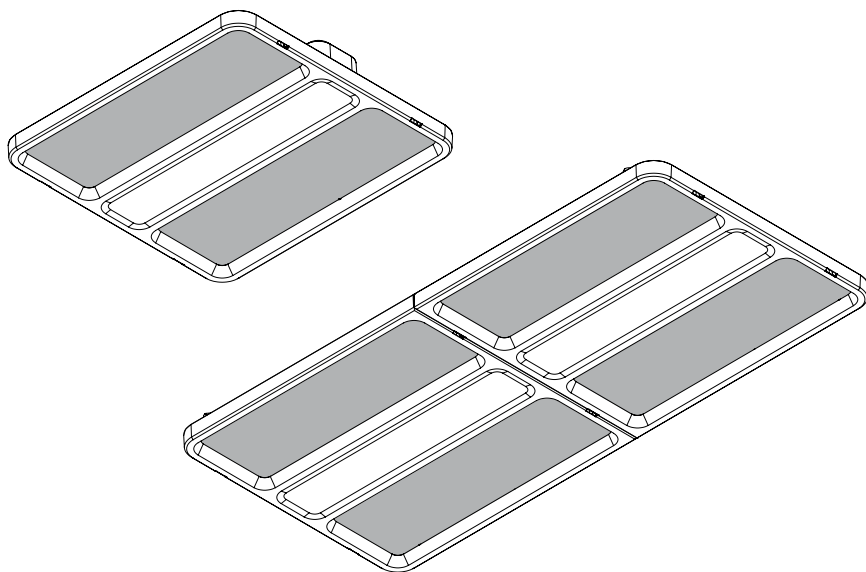

siteco

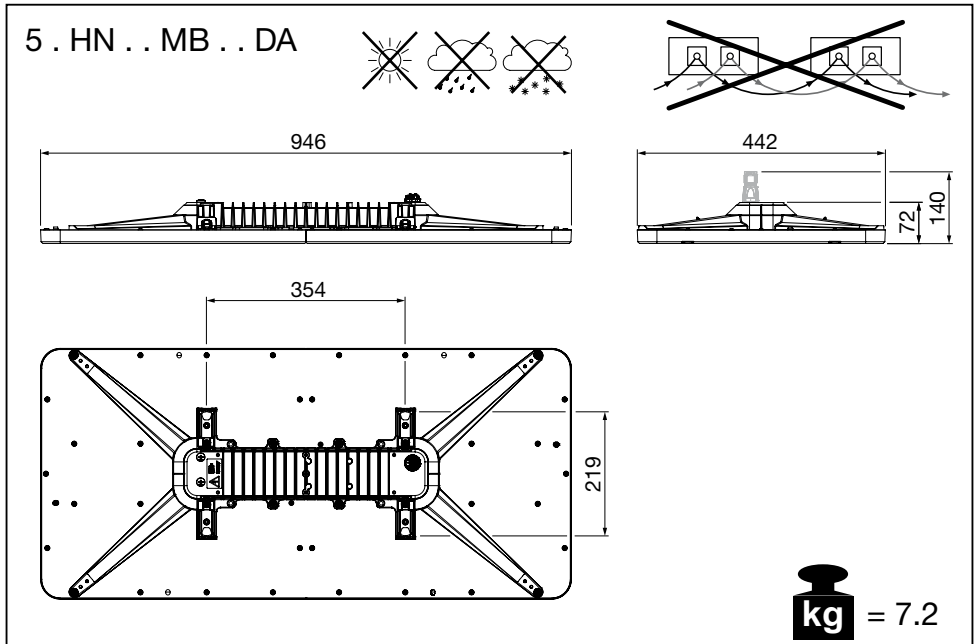
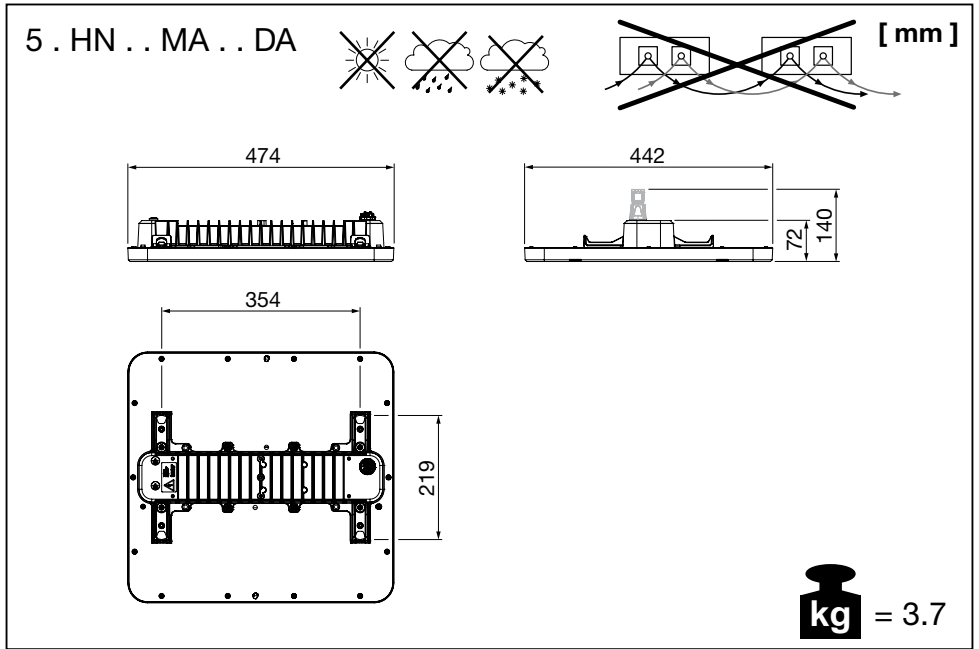

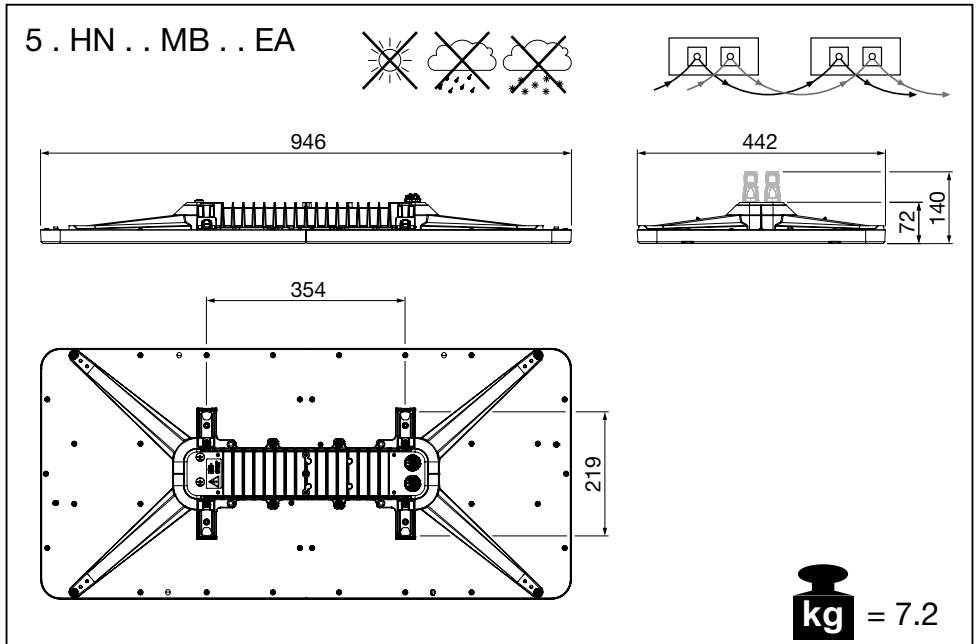
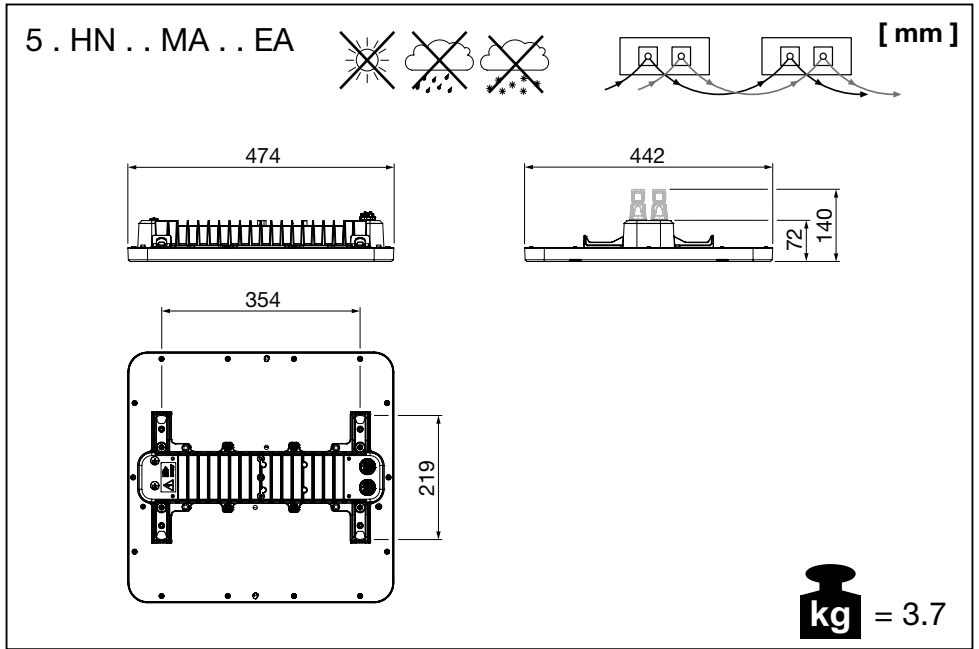

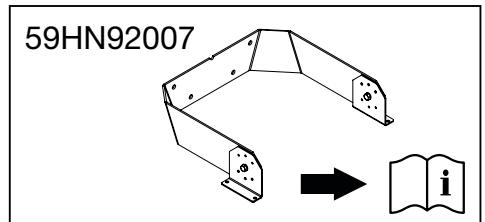
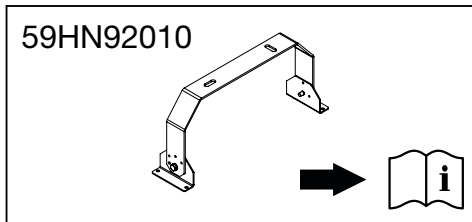
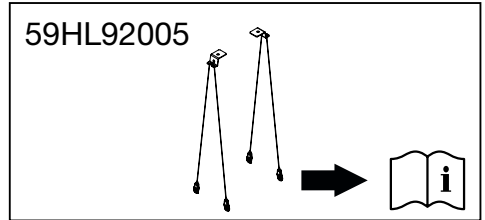
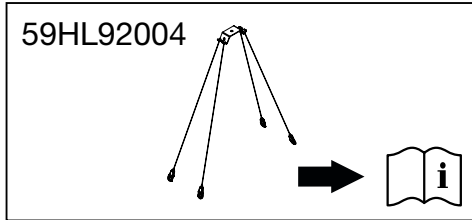
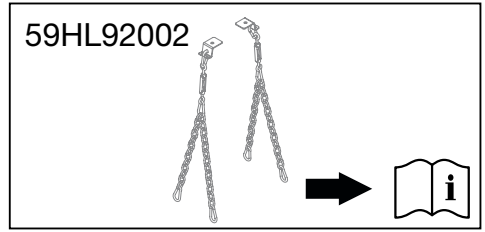
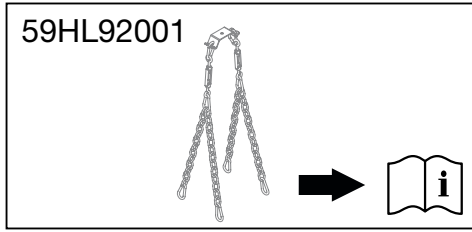

ON			51HN .. MA ... A			51HN .. MB ... A		
1	2	3	[lm]	[W]	[lm/W]	[lm]	[W]	[lm/W]
-	-	-	17200	85	202	34300	170	202
-	-	ON	16000	79	203	31800	157	203
-	ON	-	14600	71	206	29100	142	205
-	ON	ON	13200	64	206	26200	127	206
ON	-	-	11900	57	209	23700	114	208
ON	-	ON	10600	50	212	21100	101	209
ON	ON	-	9300	44	211	18600	89	209
ON	ON	ON	8000	38	211	16000	76	211

			52HN .. MA ... A			52HN .. MB ... A		
1	2	3	[lm]	[W]	[lm/W]	[lm]	[W]	[lm/W]
-	-	-	16600	86	193	33000	172	192
-	-	ON	15200	78	195	30200	157	192
-	ON	-	14000	72	194	27900	144	194
-	ON	ON	12800	66	194	25500	131	195
ON	-	-	11600	59	197	23200	119	195
ON	-	ON	10400	53	196	20700	106	195
ON	ON	-	9200	47	196	18400	94	196
ON	ON	ON	8000	41	195	16000	82	195

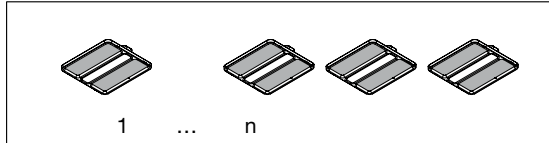

		B10	B13	B16	B20	C10	C13	C16	C20
5 . H . . . MA . . . A	≤75W	≤19	≤25	≤30	≤38	≤19	≤25	≤30	≤38
5 . H . . . MB . . . A	76...105W	≤9	≤12	≤15	≤19	≤9	≤12	≤15	≤19

Die individuelle Auslegung der Elektroinstallation muss gemäß den Installationsrichtlinien IEC 60364 / DIN VDE 0100 erfolgen. Zudem sind die Einschaltströme, die Abschaltbedingungen für Schutzrichtungen (Schleifenimpedanz) und die Einhaltung des max. zulässigen Spannungsfalls zu beachten.

The individual design of the electrical installation must be realized in accordance with the installation guidelines IEC 60364 / DIN VDE 100. In addition, the switch-on currents, the switch-off conditions for protective devices (loop impedance) and compliance with the maximum permissible voltage drop must be observed.

Die Lichtquelle sowie das Betriebsgerät entsprechen den Anforderungen der Ökodesign-Verordnung (EU) 2019/2020, diese sind gemäß dieser Verordnung austauschbar.

The light source and control gear comply with the requirements of the Ecodesign Regulation (EU) 2019/2020 and are interchangeable in accordance with this regulation.

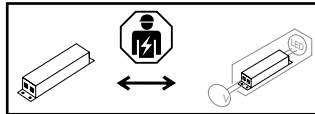
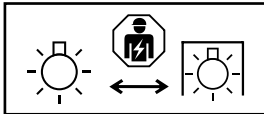

51HN . . . 1...	C
51HN . . . 2...	C
51HN . . . 3...	C
51HN . . . 4...	B
51HN . . . 5...	B
51HN . . . 6...	C
51HN . . . T...	C
51HN . . . A...	C
51HN . . . B...	C
51HN . . . C...	C

51HN . . . D...	C
51HN . . . E...	C
51HN . . . F...	C
52HN . . . 1...	C
52HN . . . 2...	C
52HN . . . 3...	C
52HN . . . 4...	B
52HN . . . 5...	C
52HN . . . 6...	C

Dieses Produkt enthält eine Lichtquelle der Energieeffizienzklasse B oder C.
This product contains a light source of energy efficiency class B or C.

Lichttechnische Daten: QR-Code auf der jeweiligen Leuchte auslesen
Lighting Data: read the QR code on the respective luminaire

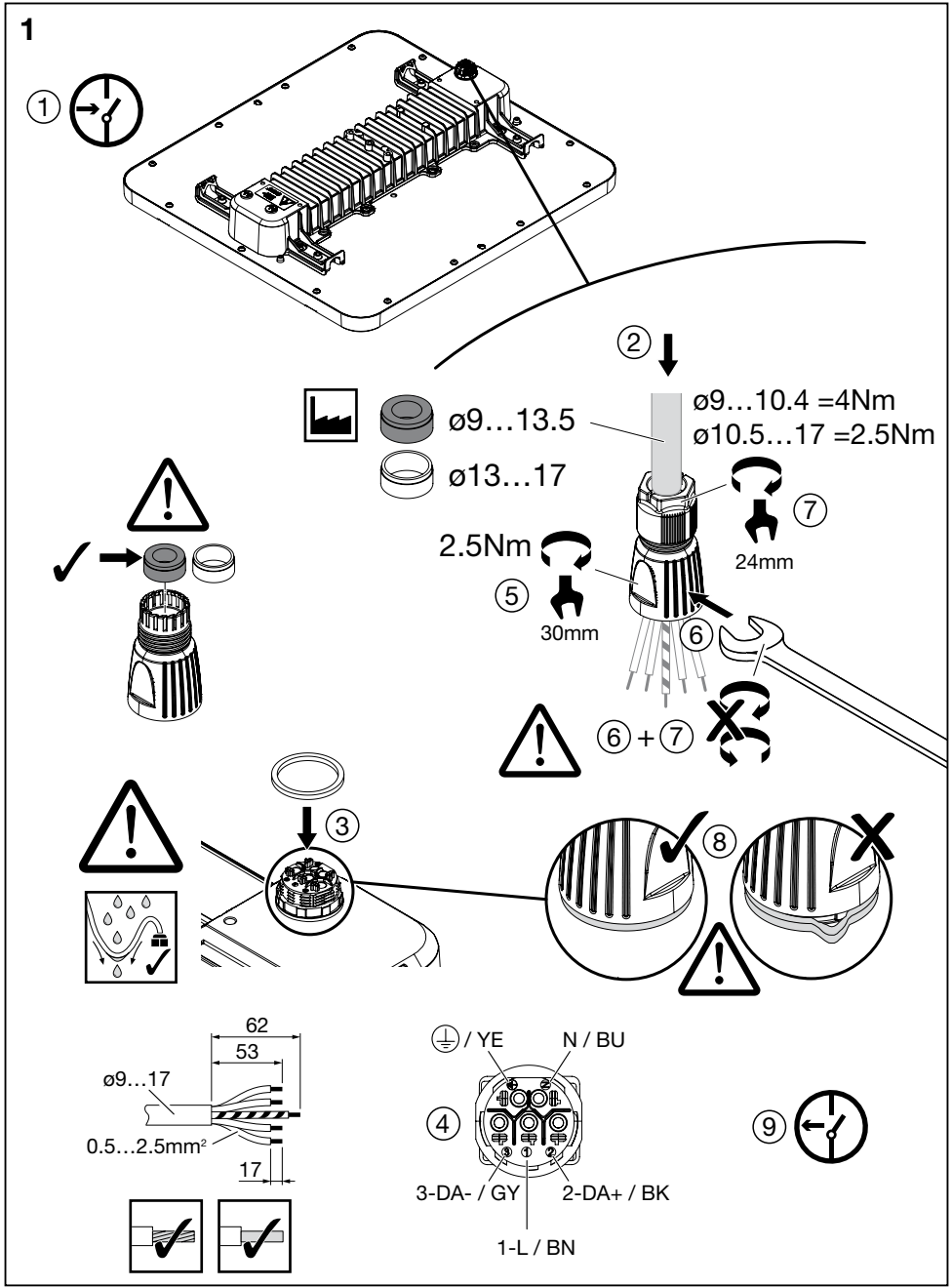

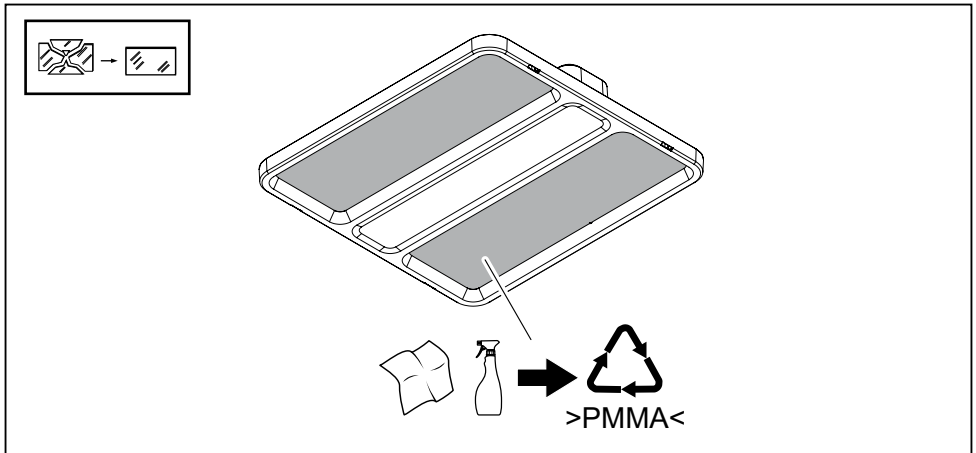
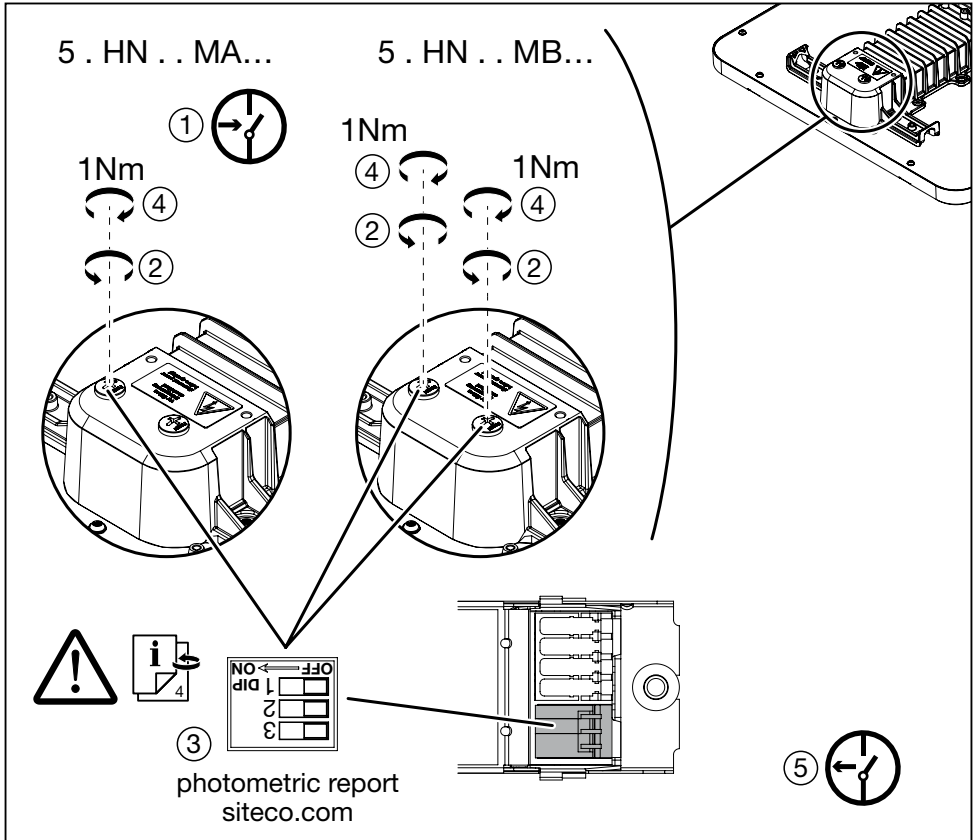



IP66

+



ⓘ Zur Verwendung in einer Umgebung, in der eine Ablagerung von leitfähigem Staub auf der Leuchte erwartet werden kann. Ⓜ For use in an environment in which a deposit of conductive dust on the luminaire may be expected. Ⓛ Destiné à être utilisé dans un environnement dans lequel il est possible que de la poussière conductrice s'accumule sur le luminaire. Ⓛ Da usare in ambienti in cui è possibile aspettarsi depositi di polvere conduttiva sull'impianto di illuminazione. Ⓛ Para aplicaciones en un entorno en el cual se puede esperar un depósito de polvo conductor encima de la luminaria. Ⓛ Para uso em ambiente, no qual pode ser esperada a acumulação de poeiras condutoras sobre a luminária. Ⓜ Για χρήση σε περιβάλλον στο οποίο αναμένεται απόθεση αγώγιμης σκόνης στο φωτιστικό. Ⓜ Voor gebruik in een omgeving, waar een ongebruikelijke stofafzetting op de armatuur kan worden verwacht. Ⓜ För användning i en miljö som där det kan förväntas en avlagring av damm på armaturen. Ⓜ Käytettäväksi ympäristöissä, joissa sähköä johtavia pölykertymiä voi olla odotettavissa lampulle. Ⓛ For bruk i et miljø der det forventes opsamling av ledende stov på lampen. Ⓜ Til brug i miljøer, hvor der kan forventes aflejring af ledende stov på belysningsarmaturet. Ⓜ Pro použití v prostředí, kde lze očekávat usazování vodivého prachu na svítidle. Ⓜ Для использования в местах, где возможно оседание на светильнике электропроводящей пыли. Ⓛ Olyan környezetben használandó, ahol elektromosságot vezető por rakodhat a világítótestre. Ⓜ Do użytku w środowisku, w którym można spodziewać się gromadzenia na oprawie kurzu (pyłu) przewodzącego prąd. Ⓜ Na použití v prostredí, v ktorom možno očakávať usadzovanie vodivého prachu na svietidle. Ⓜ Za uporabo v okolju, kjer se lahko pričakuje kopičenje prevodnega prahu na svetilu. Ⓜ Lambda úzerinde illetken toz birikmesinin beklenebileceği bir ortamda kullanılm içindir. Ⓜ Za uporabu u okolini, u kojoj se mogu očekivati naslage provodne prašine na svjetiljici. Ⓜ Pentru utilizare într-un mediu în care un depozit de praf conductiv poate fi de aşteptat pe lampă. Ⓜ Предназначени за среда, в която е възможно натрупване на проводящ прах върху осветителното тяло. Ⓜ Kasutamiseks keskkonnas, kus võib tolmuda oodata. Ⓛ Skirta naudoti aplinkoje, kurioje gali kauptis laidžios dulkes ant šviestuvo. Ⓜ Izamtaošanai vidė, kurā var būt paredzama strāvu vadōšu puteklju uzkrāšanās uz spuldzes virsmas. Ⓜ Za upotrebu u okruženju gde se očekuje depozit provodne prašine na lampi. Ⓜ Для використання в середовищі, в якому може очікуватись нашарування струмопровідного пилю на світильник. Ⓜ Шамшырақта электрлік -статикалық шаңның жиналуы мүмкін сыртқы ортада қолдану үшін.

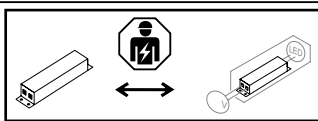
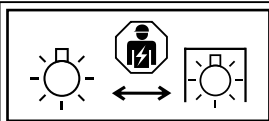

ⓘ Die in dieser Leuchte enthaltene Lichtquelle und das Betriebsgerät dürfen nur durch den Hersteller, seinem Kundendienst oder einer ähnlichen qualifizierten Person ausgewechselt werden. Ⓜ The light source and the controlgear contained in this luminaire shall only be replaced by the manufacturer or their service agent or a skilled qualified person.

ⓘ La source lumineuse et l'appareil de commande contenus dans ce luminaire ne peuvent être remplacés que par le fabricant, son service après-vente ou une personne qualifiée. Ⓛ La sorgente luminosa e l'alimentatore contenuti in questo apparecchio possono essere sostituiti solo dal costruttore, dal suo centro di assistenza o da personale qualificato. Ⓛ La fuente de luz y el equipo de control contenidos en esta luminaria solo deben ser reemplazados por el fabricante, su servicio técnico o una persona cualificada. Ⓛ A fonte de luz e o equipamento de controlo contidos nesta luminária só podem ser substituídos pelo fabricante, pelo seu serviço autorizado ou por pessoa qualificada. Ⓜ Η πηγή φωτός και το σύστημα ελέγχου που περιέχονται σε αυτό το φωτιστικό μπορούν να αντικατασταθούν μόνο από τον κατασκευαστή, τον εξουσιοδοτημένο τεχνικό του ή από κατάλληλα εκπαιδευμένο άτομο. Ⓜ De lichtbron en het voorschakelapparaat in dit armatuur mogen uitsluitend worden vervangen door de fabrikant, diens servicepartner of een vakbekwaam persoon. Ⓛ Ljuskällan och driftdonet i denna armatur får endast bytas av tillverkaren, dess ser-vicepartner eller en fackkunnig person. Ⓜ Tämän valaisimen valonlähteen ja liitäntälaitteen saa vaihtaa vain valmistaja, sen huolto tai pätevä henkilö. Ⓜ Lyskilden og forkoblingen i denne armaturen skal kun skiftes af produsenten, hans servicepartner eller en kvalificeret person. Ⓜ Lyskilden og forkoblingen i dette armatur må kun udskiftes af producenten, dennes servicepartner eller en kvalificeret person. Ⓜ Světelný zdroj a předřadník v tomto svítidle smí vyměnit pouze výrobce, jeho servis nebo kvalifiko-vaná osoba. Ⓜ Источник света и пускорегулирующую аппаратуру в данном светильнике могут заменять только производитель, его сервисная служба или квалифицированное лицо. Ⓛ A világítótestben lévő fényforrást és előtétet csak a gyártó, annak szervize vagy képzett személy cserélheti. Ⓜ Zródło światła i zasilacz znajdujące się w tej oprawie mogą być wymieniane wyłącznie przez producenta, jego serwis lub osobę wykwalifikowaną. Ⓜ Svetelný zdroj a predradník v tomto svietidle smie vymieňať len výrobca, jeho servis alebo kvalifikovaná osoba. Ⓜ Svetlobný vir in napajalnik v tej svetilki lahko zamenja le proizvajalec, njegov servis ali usposobljena oseba. Ⓜ Bu armatürdeki ışık kaynağı ve kontrol donanımı yalnızca üretici, yetkili servis veya yetkin bir kişi tarafından değiştirilebilir. Ⓜ Izvor svetla i upravljački uređaj u ovoj svetiljici smiju zamjenjivati samo proizvođač, njegov servis ili kvalificirana osoba. Ⓜ Sursa de lumină și balastul conținute în acest corp de iluminat pot fi înlocuite doar de producător, de serviciul său autorizat sau de o persoană calificată. Ⓜ Светелният източник и апаратът в това осветително тяло могат да се подменят само от производителя, неговия сервис или квалифицирано лице. Ⓜ Selles valgustus olevat valgusallikalt ja toiteplokkki võib vahetada ainult tootja, tema hoolduspartner või kvalifitseeritud isik. Ⓜ Šiame šviestuvs esantį šviestos šaltinį ir maitinimo įrenginį gali keisti tik gamintojas, jo servisas arba kvalifikuotas asmuo. Ⓜ Ša gaismekļa gaismas avotu i vadības ierīci drīkst nomainīt tikai ražotājs, viņa serviss vai kvalificēta persona. Ⓜ Izvor svetlosti i upravljački uređaj u ovoj svetiljici smeju da zamene samo proizvođač, njegov servis ili kvalifikovano lice. Ⓜ Джерело світла та пускорегулювальний апарат у цьому світильнику можуть замінювати лише виробник, його сервіс або кваліфікована особа. Ⓜ Осы шамдағы жарық көзін және басқару құрылғысын тек өндіруші, оның сервистік өкілі немесе білікті адам ғана ауыстыра алады.

5MA39-271924_ac
24.04.2026 / PZ

Siteco GmbH
 Georg-Simon-Ohm-Straße 50
 83301 Traunreut, Germany
 mail: technicalsupport@siteco.de
 Phone: +49 8669 / 33-844
 www.siteco.com